

# マグネットチャックセット

MAGNETIC CHUCKS PAT. No.E-9939

RoHS対応



**材質** マグネットチャック本体：SS 材

**付属品** コントローラ

※お客様の仕様にあわせて追加エリアにザグリ穴やピン穴を追加できます。

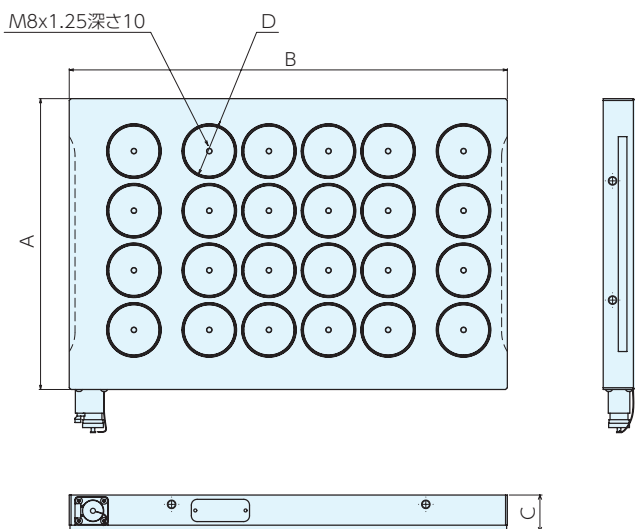

## 仕様・価格表

\* 標準在庫品

オーダー No.	No.	サイズA×B×C	磁極サイズ D	磁極数	吸着力 (磁極当たり) (N)	吸着力 (全面) (kN)	付属 コントローラ	定格電流 A	質量kg ※1	価格
* 135676	MTB304HD70S1	320X425X51	φ 70	12	6150	73	NMC-100	6	50	735,000
* 135677	MTB306HD70S1	320X610X51		18		110	NMC-100	9.6	72	875,000
135678	MTB308HD70S1	320X800X51		24		147	NMC-100	11.6	95	1,040,000
135679	MTB310HD70S1	320X965X51		30		184	NMC-100	15.2	114	1,220,000
135680	MTB404HD70S1	405X425X51		16		98	NMC-100	8.4	64	815,000
135681	MTB406HD70S1	405X610X51		24		147	NMC-100	10.8	91	1,080,000
135682	MTB408HD70S1	405X800X51		32		196	NMC-100	16.4	120	1,250,000
135683	MTB410HD70S1	405X965X51		40		246	NMC-200	37.6	145	1,500,000
135684	MTB504HD70S1	485X425X51		20		123	NMC-100	9.6	76	925,000
135685	MTB506HD70S1	485X610X51		30		184	NMC-100	15.2	110	1,200,000
135686	MTB508HD70S1	485X800X51		40		246	NMC-200	38.4	144	1,460,000
135687	MTB510HD70S1	485X965X51		50		307	NMC-200	49.6	173	1,650,000
135688	MTB606HD70S1	570X610X51		36		221	NMC-200	32.8	128	1,300,000
135689	MTB608HD70S1	570X800X51		48		295	NMC-200	43.2	169	1,680,000

※ 1 コントローラを除いた質量

## ■機械テーブル面積に合わせて自由にレイアウト

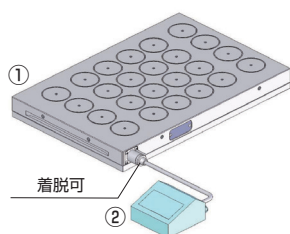

- ①マグネットチャック :1台  
②コントローラー :1台

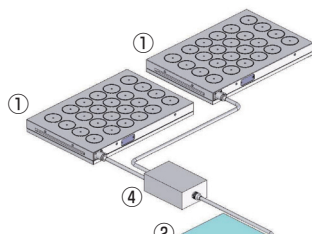

- ①マグネットチャック :2台  
②コントローラー :1台  
③リモコン :1台  
④ジャンクションボックス :1台  
(オプション)

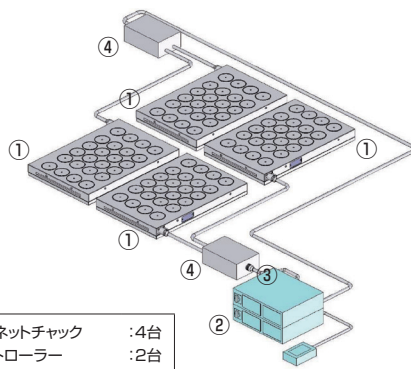

- ①マグネットチャック :4台  
②コントローラー :2台  
③リモコン :1台  
④ジャンクションボックス :2台  
(オプション)

## ■マグネットチャック本体 仕様・価格表

\* 標準在庫品

オーダー No.	No.	サイズA×B×C	磁極サイズ D	磁極数	吸着力 (磁極当たり) (N)	吸着力(全面) (kN)	対応コント ローラー※1	質量kg ※2	価格
* 107698	MTB304HD70	320×425×51	φ70	12	6150	73	NMC-100	50	424,000
* 107699	MTB306HD70	320×610×51		18		110	NMC-100	72	560,000
* 107700	MTB308HD70	320×800×51		24		147	NMC-100	95	725,000
* 107701	MTB310HD70	320×965×51		30		184	NMC-100	114	905,000
* 107702	MTB404HD70	405×425×51		16		98	NMC-100	64	500,000
* 107703	MTB406HD70	405×610×51		24		147	NMC-100	91	765,000
* 107704	MTB408HD70	405×800×51		32		196	NMC-100	120	935,000
* 107705	MTB410HD70	405×965×51		40		246	NMC-200	145	1,000,000
* 107706	MTB504HD70	485×425×51		20		123	NMC-100	76	610,000
* 107707	MTB506HD70	485×610×51		30		184	NMC-100	110	885,000
* 107708	MTB508HD70	485×800×51		40		246	NMC-200	144	970,000
* 107709	MTB510HD70	485×965×51		50		307	NMC-200	173	1,160,000
* 107710	MTB606HD70	570×610×51		36		221	NMC-200	128	800,000
* 107711	MTB608HD70	570×800×51		48		295	NMC-200	169	1,190,000

※お客様の仕様にあわせて追加加工エリアにザグリ穴やピン穴を追加できます。

※ 1 コントローラーは別売 (P594 参照) となります。

※ 2 コントローラーを除いた質量。

## ■コネクタ

マグネットチャック本体側のコネクタです。

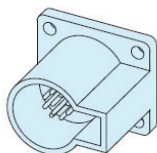

## ■仕様・価格表

オーダーNo.	No.	適合機種	価格
147130	MT-C10PM	MTB全機種共通	11,200